

FORMATION CONTINUE

LICENCE PROFESSIONNELLE D'UNIVERSITÉ CONCEPTION DES SYSTÈMES AUTOMOBILES ET AÉRONAUTIQUES

OBJECTIFS DE LA FORMATION

Former des cadres intermédiaires ayant les missions de :

- Maîtriser les logiciels de Dessin et de Conception Assistés par Ordinateur (DAO/CAO) les plus utilisés par les industries automobile et aéronautique ;
- Exercer le métier en CAO de systèmes et composants automobiles et aéronautiques ; Concevoir, dimensionner et modifier un ensemble ou un sous-ensemble mécanique adaptés à partir d'un cahier des charges défini par le client et en respect des normes en vigueur du métier ;
- Aborder tous les problèmes techniques liés à l'étude, au développement, au dimensionnement, à la conception et à la fabrication d'un système automobile ou aéronautique ;
- Réalisation d'une campagne d'essai expérimentale de validation ou de mise au point d'un produit lié à l'automobile et l'aéronautique (Moteur, transmission, etc.) ;
- Savoir communiquer avec les autres services techniques des grandes structures.



PLATEFORME PÉDAGOGIQUE

- Dessin industriel & Conception mécanique.
- RDM & Science des matériaux
- Outils de base de DAO et CAO & Prototypage rapide.
- Métiers Automobile et Aéronautique & Procédés de fabrication.
- AUTOCAD & SOLIDWORKS
- Norme ISO 9001, Norme ISO TS 16949, Norme AS9100
- CATIA : Infrastructure, Esquisse, Part design, surfacique, Assemblage et solutions de fixation pour l'automobile l'aéronautique, Fabrication Assistée par Ordinateur (FAO), Modélisation Ansys : Mechanical, Fluent.
- PFE de 2 à 3 mois en milieu industriel

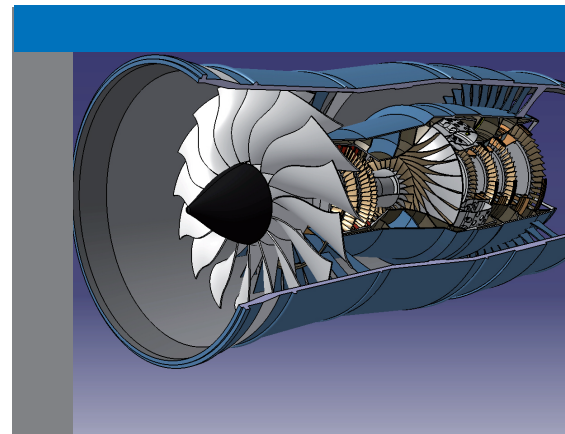

DÉBOUCHÉS DE LA FORMATION

- *PMI/PME et grandes entreprises* : Automobile - Aéronautique - Mécanique - Ingénierie - Métallurgie ...
- *Services* : Bureaux d'études - Bureau des méthodes - Outillage et industrialisation - Equipements et travaux publics - Maintenance - Travaux neufs - Construction métallique - Recherche et développement/prototype - Services d'ingénierie industriels...
- *Activités* : Collaborateur d'ingénieur en conception mécanique, projeteur, chef de projet, concepteur en mécanique, responsable de service en CAO ...

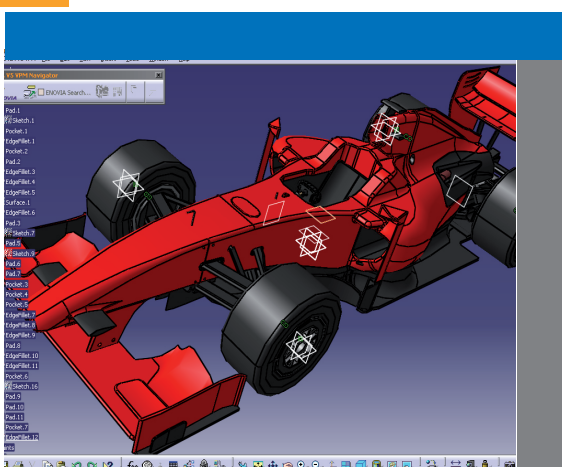

CONDITIONS D'ADMISSION

- Bac+2 (DTS, BTS, DUT, DEUG, DEUST, ...) ou tout diplôme reconnu équivalent.

Coût et durée de formation

- 30.000,00 DH
- Une année universitaire.

DOSSIER D'INSCRIPTION

Le dossier d'inscription* comprend les pièces suivantes :

- * 4 photos d'identité récentes identiques
- * 3 copies légalisées de CIN
- * 3 copies légalisées du Baccalauréat
- * 3 copies légalisées du BAC+2
- * 150 DH de frais de dossier non remboursable